

Corpor¹

Випуск 12

Масштаб 1:50

Designed by Лукашенко Станіслав

Не для продажу!
Not for sale!



Панцирні авта Jeffery-Поплавко



Зміст

1. Панцирники Джеффері-Поплавко в Перших Визвольних змаганнях
 - 1.1. Джеффері-Поплавко «Чародій», 26-й автокулеметний взвод російської імператорської армії, січень 1916р.
 - 1.2. Джеффері-Поплавко 2-го Подільського автопанцирного дивізіону армії Української Держави, м. Вінниця, весна 1918р.
 - 1.3. Джеффері-Поплавко німецької армії, м. Тарнопіль, літо-осінь 1917р.
 - 1.4. Джеффері-Поплавко Фрайкору, м. Берлін, 1919р.
2. Панцирники Джеффері-Поплавко в Першій совітсько-польській війні
 - 2.1. Джеффері-Поплавко «Вся власть Советам!» РККА, Україна, 1918р.
 - 2.2. Джеффері-Поплавко РККА, росія, 1919р.
 - 2.3. Джеффері-Поплавко РККА, росія, 1921р.
 - 2.4. Джеффері-Поплавко «Впук» 1-ї панцирної чоти армії Польської республіки, 1920р.
3. Панцирники Джеффері-Поплавко на Далекосхідному фронті
 - 3.1. Джеффері-Поплавко «Япошк» Чехословацького легіону, м. Пенза, 1918р.
 - 3.2. Джеффері-Поплавко «Славный» 3-го бронезагону 1-го бронедивізіону Добровольчої армії, весна 1919р.
 - 3.3. Джеффері-Поплавко «Забияка» 3-го бронезагону 1-го бронедивізіону Добровольчої армії, весна 1919р.
 - 3.4. Джеффері-Поплавко без розпізнавальних знаків

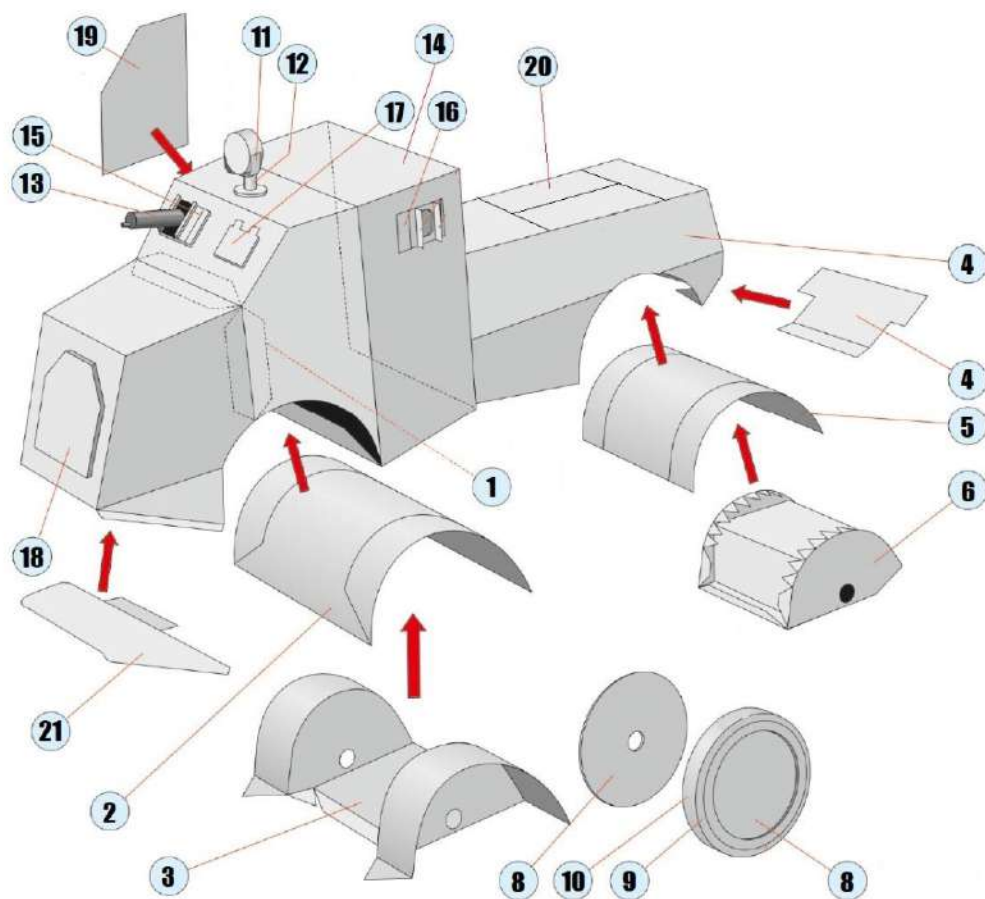

1. Панцирники Джеффері-Поплавко в Перших Визвольних Змаганнях

1.1. ІСТОРІЯ СТВОРЕННЯ



З початком Великої війни російська імперія різко активізувала закупівлі за кордоном різної техніки, головним чином автомобілів. Серед іншого, у США було закуплено кілька повнопривідних вантажних

автомобілів JQ 4017 (на фото) фірми Thomas V. Jeffery Company (місто Кеноша, штат Вісконсін).

JQ 4017 для свого часу був дуже примітною вантажівкою. Розроблена ще в 1913 році, вона стала однією з перших у світі машин всюдихідного типу, що забезпечувалося колісною формулою 4×4 та наявністю індивідуального гальма на кожне колесо. Для свого часу автомобіль мав чудові характеристики прохідності, що поєднувалися з відносною простотою в експлуатації та обслуговуванні.

У листопаді 1915 року перші JQ 4017 з'явилися у розпорядженні царської армії. Першим підрозділом, що їх отримав, був 26-й авто-кулеметний взвод, що був на той момент одним з найбільш технічно оснащених і боєздатних в армії. Взвод мав панцирники Остін М1915 та Гарфорд-Путилівець, а також численні вантажні автомобілі. Взводом командував штабс-капітан Віктор Поплавко (потім – член Української Центральної Ради), який високо оцінив технічні показники повнопривідного американця. Незабаром Поплавко наказав переоснастити і частково опанцирувати один JQ 4017 з тим, щоб перетворити його на свого роду «машину забезпечення»: він повинен був доставляти іншим панцирникам паливо і боєприпаси, здійснювати евакуацію поранених і легкий ремонт ушкоджених автопанцирників прямо на тил. Незабаром імпровізований панцирник був готовий. Отримавши ім'я власне «Чародій», він увійшов до складу бойової ланки 26-го АПВ як позаштатна машина і успішно застосовувався в ході наступних боїв, з легкістю долаючи «місячний ландшафт» поля бою і витягаючи в тил навіть ушкоджені Гарфорди-Путилівці.

Тоді Поплавко пішов ще далі і спробував застосувати «Чародія» для вирішення інженерних завдань. Для цього на машину встановили лебідку, два троси з гак-кішками та легкі розбірні містки для подолання машиною ровів та окопів. 27 січня машину випробували, причому досить успішно – за допомогою гак-кішок машина успішно розтягувала у сторони рогатки та рвала колючий дріт. Через деякий час Поплавко ще вдосконалив своє авто, змонтувавши на його носовій частині свого роду бушприт із сталевих кутників, завдяки якому «Чародій» міг, використовуючи власну ударну силу, трошити дротяні загородження та вибивати із землі вкопані кілки. Причому передній нижній лист броні був перевстановлений таким чином, щоб машина підминала зім'яту перешкоду під себе.

*Панцирник
«Чародій» на
випробуваннях*

Незабаром,
спостерігаючи за
успішним
застосуванням
«Чародія»,
Поплавко прийшов
до думки про
масове будівництво
таких
автопанцирників.



Ідея Поплавка полягала у використанні панцирників як засобу прориву укріплених позицій противника – десантні броньовані машини з 10 пластунами на борту, озброєними кинджалами, «маузерами» і ручними гранатами, висуваються до ліній окопів противника, відганяючи його кулеметами; десантники під прикриттям кулеметів броньовиків швидко «зачищають» окопи від солдатів супротивника. Генеральному штабу ідея сподобалася.

1.2. РОСІЙСЬКА ІМПЕРАТОРСЬКА АРМІЯ

Ще до закінчення опанцирування першої партії машин, 10 вересня 1916 року був найвище затверджений штат особливого підрозділу, матеріальною частиною якого мали стати Джеффері-Поплавко, – Броньований Автомобільний Дивізіон Особливого Призначення (скорочено БАДОН).

Організаційно дивізіон складався з 3 взводів-відділень, кожне з яких, у свою чергу, складалося з 3 ланок по 3 панцирники в кожному та панцирника командира. Кожною ланкою командував офіцер. Таким чином, кожен взвод включав 10 панцирників, а з'єднання в цілому налічувало 30 Джеффері-Поплавко, а також 4 вантажних та 4 легкових автомобілів, 4 автоцистерни,

автомайстерню та 9 мотоциклів. Командування бронедивізіоном було доручено Віктору Поплавко, який отримав підвищення в чині до капітана.



*Один з панцирників
Джеффері-
Поплавко БАДОНу,
1917-й рік.*

Перед операцією було проведено навчання з прориву загороджень старої австрійської позиції в тилу російських військ. 15 Джеффері-Поплавко успішно розламали смугу загороджень, що складалася з чотирьох рядів

дерев'яних колів, густо обплетених колючим дротом, причому витратили на це від 45 до 60 секунд і залишили значні проходи для піхоти. Однак застосування панцирників у бою вирішено було відкласти до масштабного наступу, запланованого на весну 1917 року, для того, щоб «противник не вжив заходів проти нової техніки». Крім того, було прийнято рішення сформувавши ще три аналогічні дивізіони для військ Південно-Східного та Румунського фронтів.

7 липня біля урочища Лисяча Яма на північний схід від Тарнополя машини 1-го відділення, яким командував прапорщик Іноземцев, контратакували німців і «латали дірки» в розстрільних під сильним артилерійським і стрілецьким вогнем впродовж 3,5 годин, під командуванням штабс-капітанів Алексеєва і Устинова відповідно з 16 години вечора і до темряви обороняли містечко Езерна, забезпечуючи евакуацію військового майна з місцевих складів і діючи в тому числі і як евакуатори.

Наступного дня всі три відділення прикривали переправи через річку Серет і шосе Тарнопіль – Ново-Заложице, через які практично без опору відходила піхота, упор і не даючи їй просуватися. Крім того, панцирники вивозили з-під вогню поранених солдатів, а також евакуювали важке озброєння та знаряддя, кинуті частинами, що відступали. У боях 7-8 липня 1917 року БАДОН втратив 5 панцирників «Джеффері», при цьому тільки два з них були знищені німецькими артилеристами в бою. 18 липня 1-е відділення БАДОНу підтримало атаку 122-ї піхотної дивізії, яка штурмувала місто Гжималув.

1.3. АРМІЇ УКРАЇНИ

*Панцирники 2-го
Подільського
автопанцирного
дивізіону військ
Української
Держави.*

Після Жовтневої революції БАДОН, який перебував на території України, був українізований, увійшовши до

складу збройних сил Центральної ради, проте незабаром остання розвалилася. Матеріальна частина її збройних сил була досить швидко розтягнута різними політико-військовими силами, що діяли на території України. Більша частина її дісталася більшовикам, але мінімум 2 Джеффері-Поплавко входили до складу 2-го Подільського автопанцирного дивізіону військ Української Держави.



1.4. АРМІЯ НІМЕЧЧИНИ



*Німецькі вояки біля
панцирника
Джеффері-
Поплавко в
Тарнополі, 1917-й
рік.*

У ході бойових дій у районі Тарнополя влітку 1917 року частинами німецького ландверу було захоплено від двох до п'яти таких авто.

Достойменно відомо, що два з них використовувалися в 1919 році для придушення комуністичного повстання в Берліні вже Фрайкорами.

НОСОВИЙ БУШПРИТ

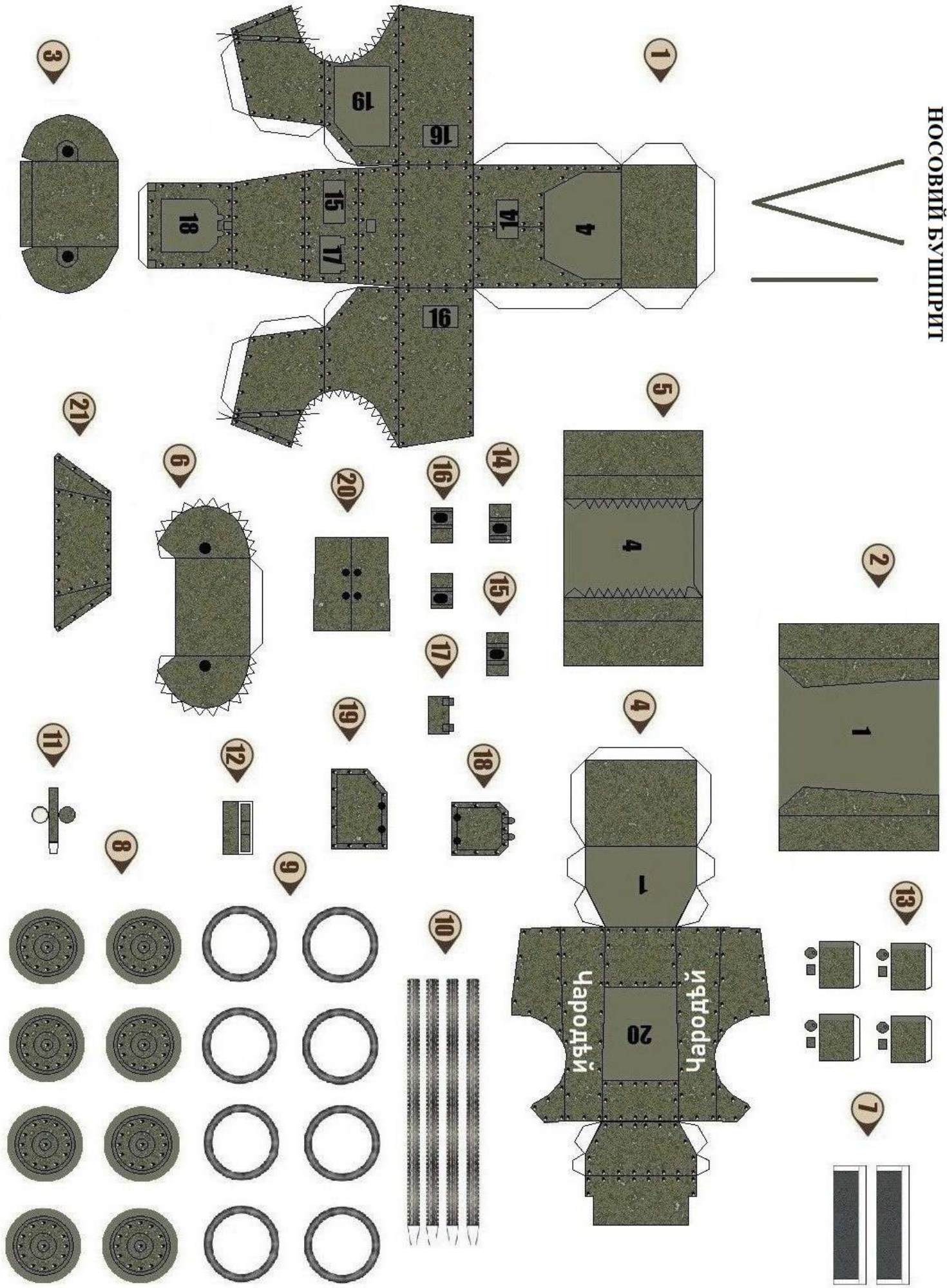

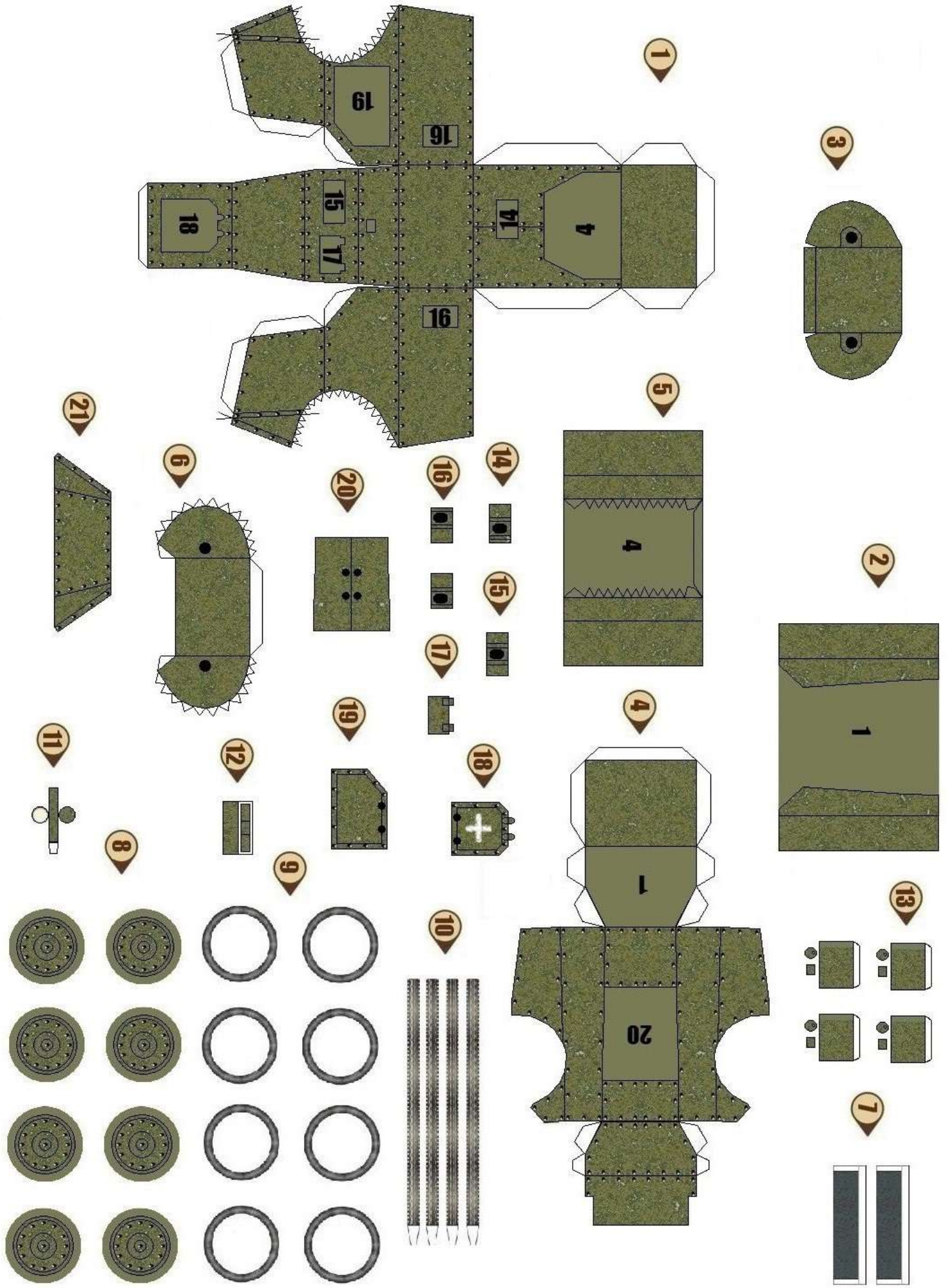

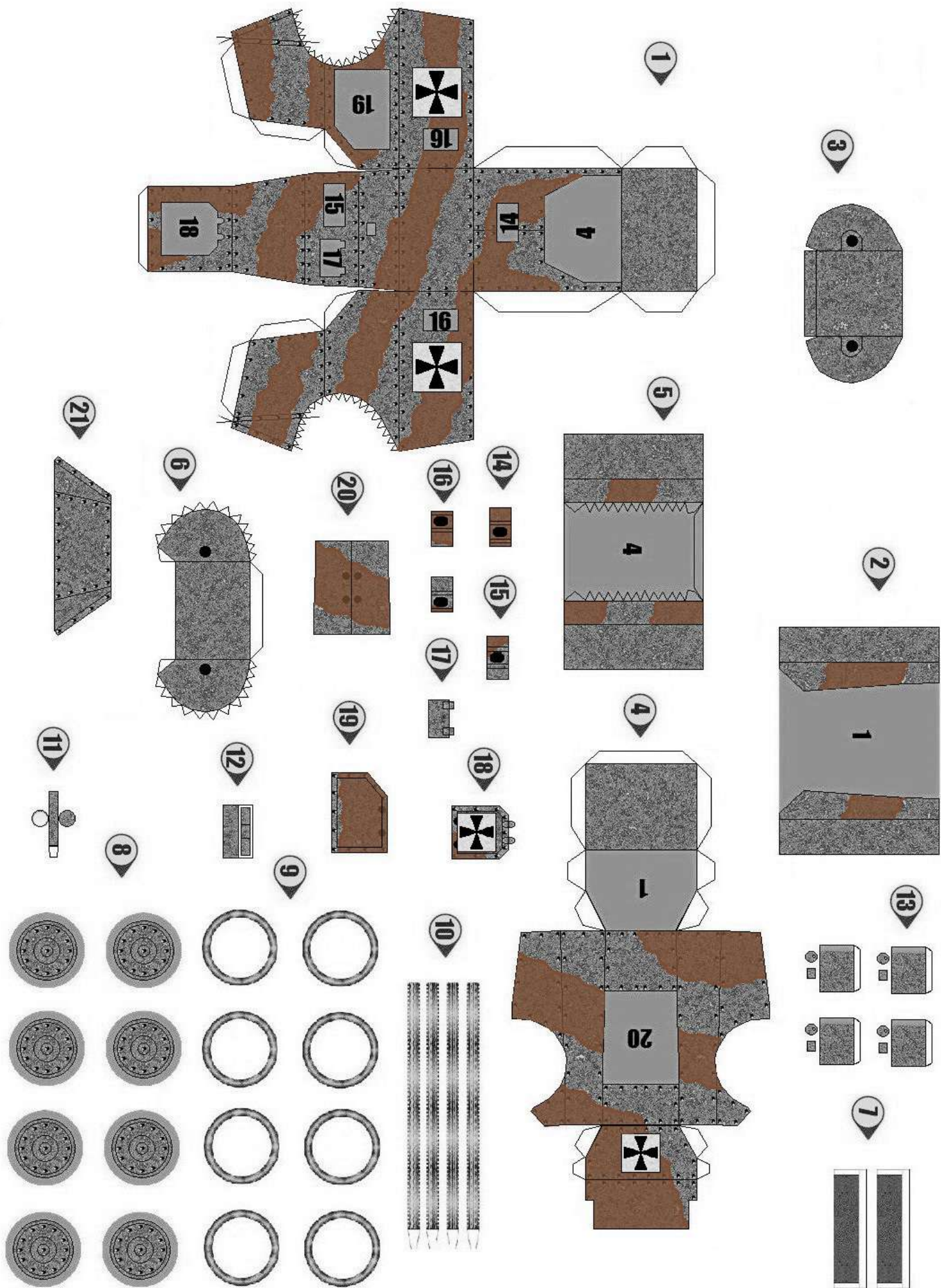

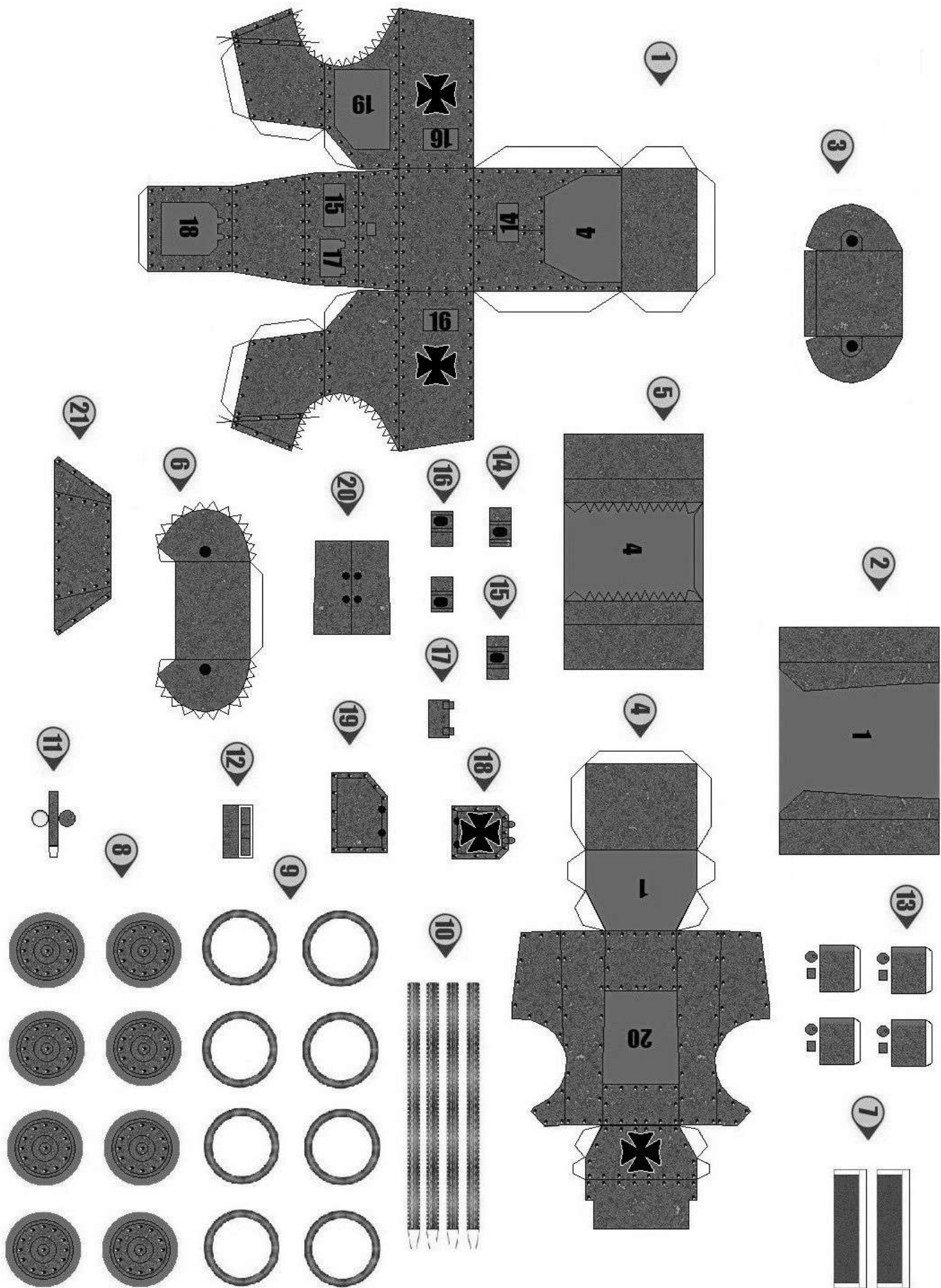

2. Панцирники Джеффері-Поплавко в Першій совітсько-польській війні

2.1. ІСТОРІЯ



Вояки 2-го польського кінного гискадрону смерті, 1919-й рік.

Совітсько-польська війна 1919–1921 років була визначальним військово-політичним конфліктом, який формував східні кордони новоствореної Другої

Речі Посполитої та совітської росії після Великої війни та розпаду багатьох імперій. Ця війна стала не лише збройним протистоянням за території, але й ідеологічним зіткненням між більшовицьким комунізмом і польським націоналізмом.

Після завершення Великої війни на руїнах колишніх імперій — російської, Австро-Угорської та Німецької — з'явилися нові державні утворення. Польща, яка понад століття була розділена між цими імперіями, відновила свою незалежність у 1918 році. Водночас більшовицька росія, що пережила Жовтневу революцію 1917 року та громадянську війну, прагнула поширити світову революцію на Захід, особливо через території Польщі до Німеччини.

Суперечності між Польщею та совітською росією були неминучими. Обидві сторони претендували на одні й ті самі території — зокрема захід України, Білорусь і Литву. Польща розглядала ці землі як частину історичної Речі Посполитої, тоді як більшовики вбачали їх як стратегічні плацдарми для подальшої революційної експансії.

Офіційно війна почалась у лютому 1919 року, коли польські війська зіткнулися з частинами РККА біля м. Маневичі на Волині. Проте насправді військові сутички тривали ще з кінця 1918 року на територіях, що залишилися вакантними після відступу німецьких окупаційних військ (які діяли на підставі Берестейського миру).

Польські вояки під час битви на річці Німан, 20-26 вересня 1920 року.



У 1919 році основна фаза бойових дій мала характер розвідувальних боїв і маневрів. Польські війська поступово просувались на схід, займаючи

значні частини Західної Білорусі та України, включаючи міста Вільно, Барановичі, Пінськ і Луцьк. Більшовики, водночас, були зайняті внутрішньою громадянською війною, тому не могли зосередити достатні сили для контрнаступу.

У квітні 1920 року польський маршал Юзеф Пілсудський уклав союз з головою Директорії УНР Симоном Петлюрою. Метою було відновлення незалежної Української Народної Республіки та створення буферної держави між Польщею та совітською росією.

25 квітня 1920 року польсько-українські війська розпочали наступ на Київ. Вже 7 травня вони зайняли Київ майже без бою. Проте більшовики швидко зреагували: РККА, під командуванням Михайла Тухачевського на півночі та Олександра Єгорова на півдні, організувала потужний контрнаступ.

У червні-липні 1920 року РККА відтіснила польські війська з України та Білорусі. Тухачевський вів наступ через Білорусь на Варшаву, тоді як Будьонний зі своїм Першим кінним корпусом атакував у напрямку Львова.

У серпні 1920 року більшовицькі війська досягли передмість Варшави. Здавалося, що падіння польської столиці – справа часу. Проте сталося несподіване.

У серпні 1920 року відбулася вирішальна битва совітсько-польської війни – битва за Варшаву, також відома як «Диво на Віслі». Польські війська, добре організовані та скориставшись оперативною помилкою Тухачевського, який розтягнув фронт і втратив зв'язок з південними силами, здійснили успішний контрнаступ 16–18 серпня. Особливо важливою була роль генерала Владислава Сікорського, який пробив совітський фронт на північ від Варшави.

РККА зазнала нищівної поразки. Більше ніж 100 000 червоноармійців були взяті в полон або загинули. Військовий успіх Польщі радикально змінив хід війни.



Польські вояки з армії Галлера ідуть на багнеті!

Після перемоги під Варшавою польська армія розпочала новий наступ. У вересні 1920 року поляки завдали чергової поразки РККА під

Комаровом. У жовтні сторони погодились на перемир'я. Формально бойові дії припинилися 18 жовтня 1920 року.

У березні 1921 року у Ризі (Латвія) був підписаний мирний договір між Польщею, РСФРР та УСРР. Польща отримала значні території на сході – Захід України та Захід Білорусі. Таким чином, кордон пройшов приблизно на 200–250 км на схід від етнографічного кордону польського населення.

Для совітської влади договір став вимушеним компромісом, а для Польщі – значною територіальною перемогою. Водночас, Ризький мир поклав край українським сподіванням на незалежність – УНР була остаточно ліквідована, а Петлюра емігрував.

2.2. РККА

Червоні збираються на «польський фронт»

У ході громадянської війни панцирні авта Джеффері-Поплавко використовувалися у складі автобронезагонів РККА практично на всіх фронтах. Застосовувалися вони у війні з Польщею. Однак загальна їх кількість



в армійських частинах більше ніколи не була значною. Наприклад, станом на 27 травня 1919 року у складі тринадцяти бронезагонів, якими мав Південний

фронт, було 50 автопанцирників, і лише один був Джеффері-Поплавко (у складі 36-го бронезагону). Так само справи були в частинах Східного фронту – там на 22 панцирники у складі шести бронезагонів також припадав лише один Джеффері-Поплавко (у складі 41-го бронезагону). У доповіді Головного військово-інженерного управління РККА від 1 березня 1920 повідомлялося, що «в бронечастинах Республіки числяться 369 автопанцирників 27 різних фірм, з них 9 марки Джеффері-Поплавко». Щоправда, у звіті за лютий 1922 року повідомлялося про перебування у складі бронечастин РККА 261 броневих автомобілів, серед яких було 10 Джеффері-Поплавко (за іншими даними – навіть 13). У будь-якому випадку, відповідно до цього звіту, лише одна машина цього типу перебувала в строю, а решта призначалася для розпанцирування.

Треба сказати, що в РККА панцирники Джеффері-Поплавко особливою популярністю не користувалися, головним чином через недостатню надійність шасі та ряд недоліків конструкції. У ході бойових дій робилися спроби внести до його конструкції деякі покращення. Наприклад, відомо, що на одну з машин було встановлено частину корпусу та башту від панцирника Шефїлд-Сімплекс. Щоправда, невідомо, де і коли проводилася ця переробка.

2.3. АРМІЯ ПОЛЬЩІ



Влітку 1919 року під час Першої совітсько-польської війни два панцирники Джеффері-Поплавко дісталися Війську Польському. Перший був захоплений у боях у Кременця, другий під Збаражем. Після ремонту у варшавських майстернях машини

увійшли до складу польської армії. Однією з машин поляки надали ім'я власне «Внук» (пол. Wnuk) і згодом використали проти частин РККА. Наприклад, спільно з панцирником «Дід» (пол. Dziadek, колишній «червоний» панцирником «Гарфорд-Путилівець») він успішно брав участь у набіговій операції в районі Житомира 25—26 квітня 1920 року (на фото). Після укладання перемир'я у березні 1921 року обидва Джеффері-Поплавко було відправлено до Кракова, де перебували у військах до 1922 року, після чого було розібрано.

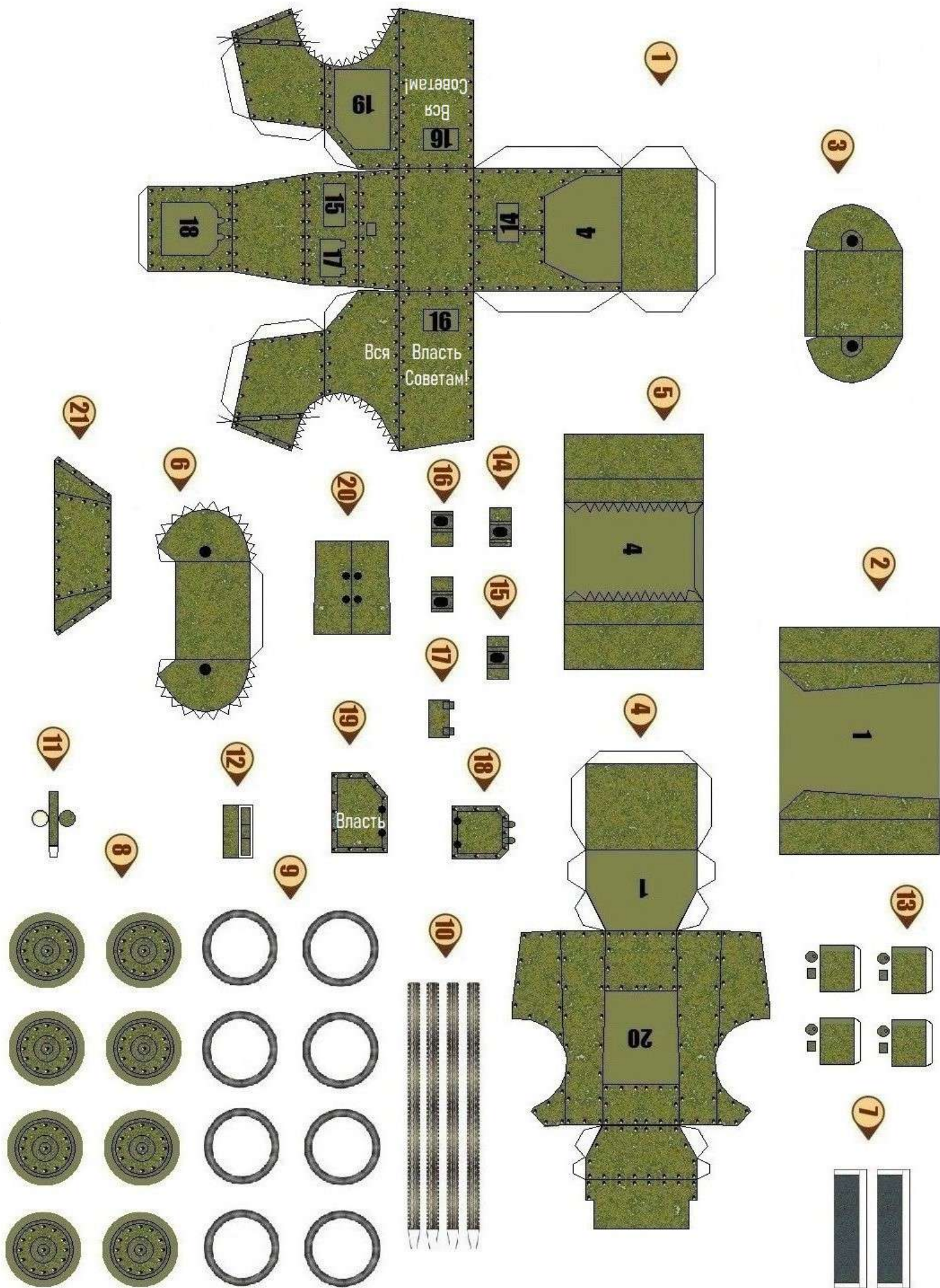

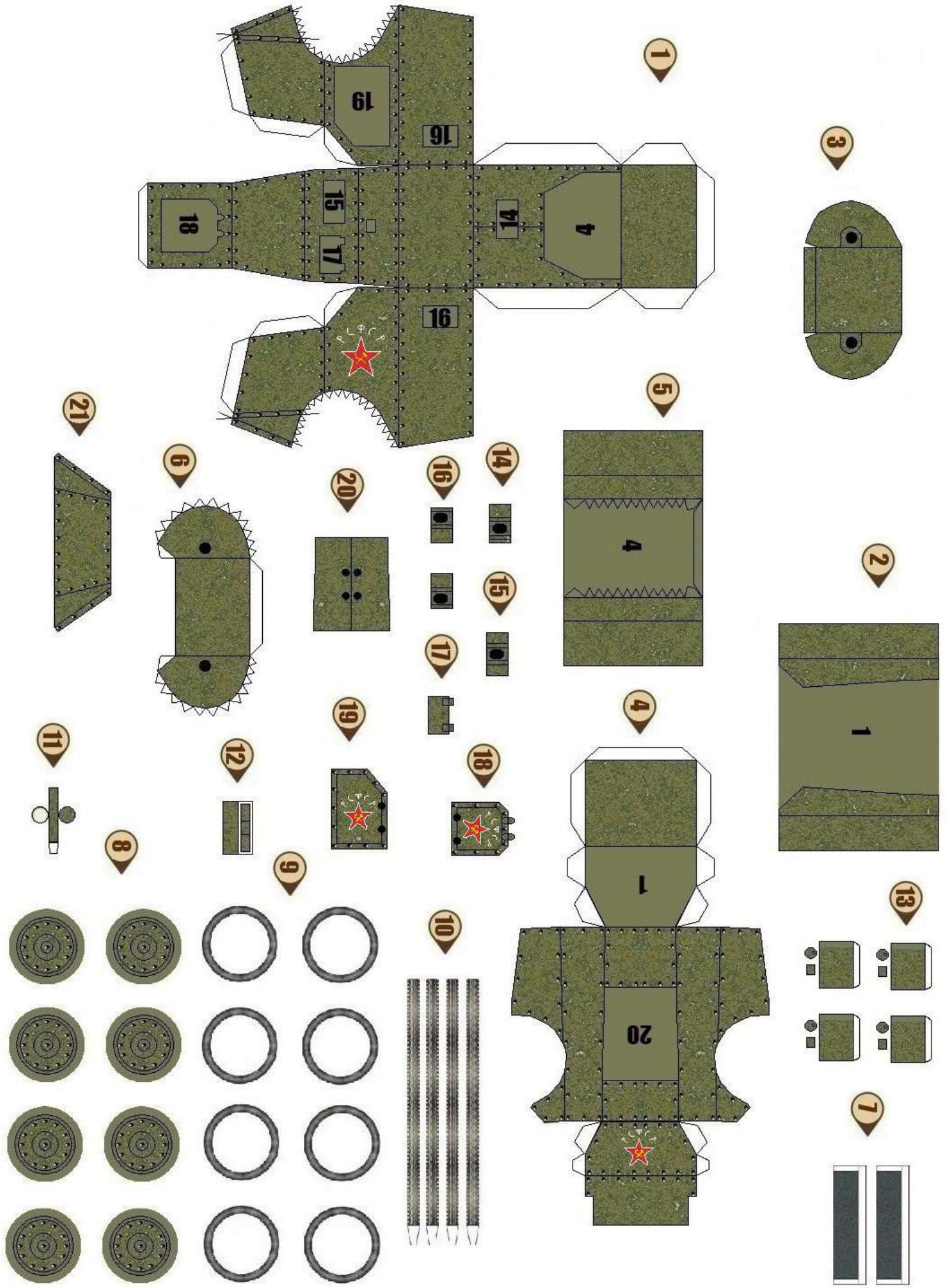

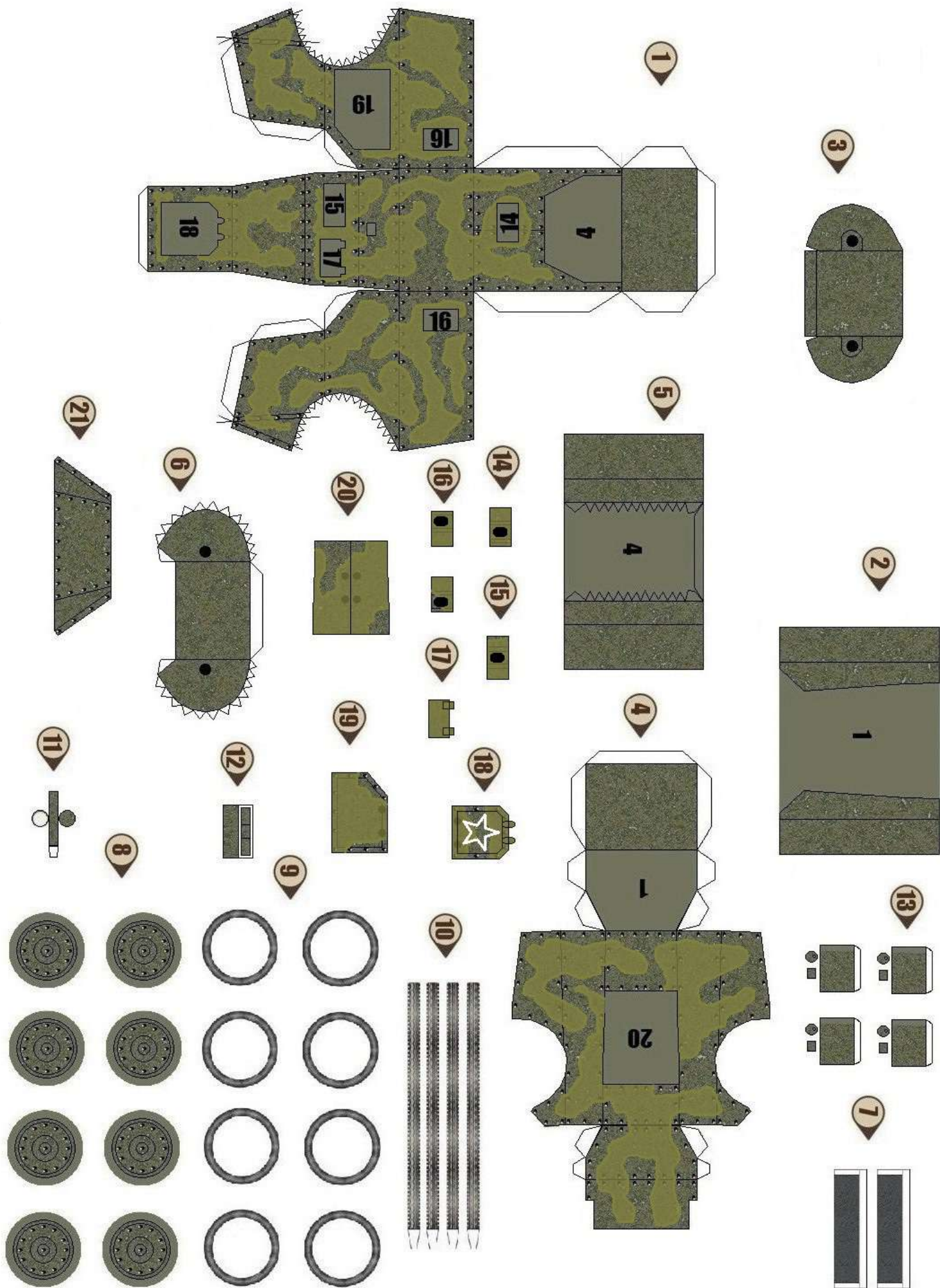

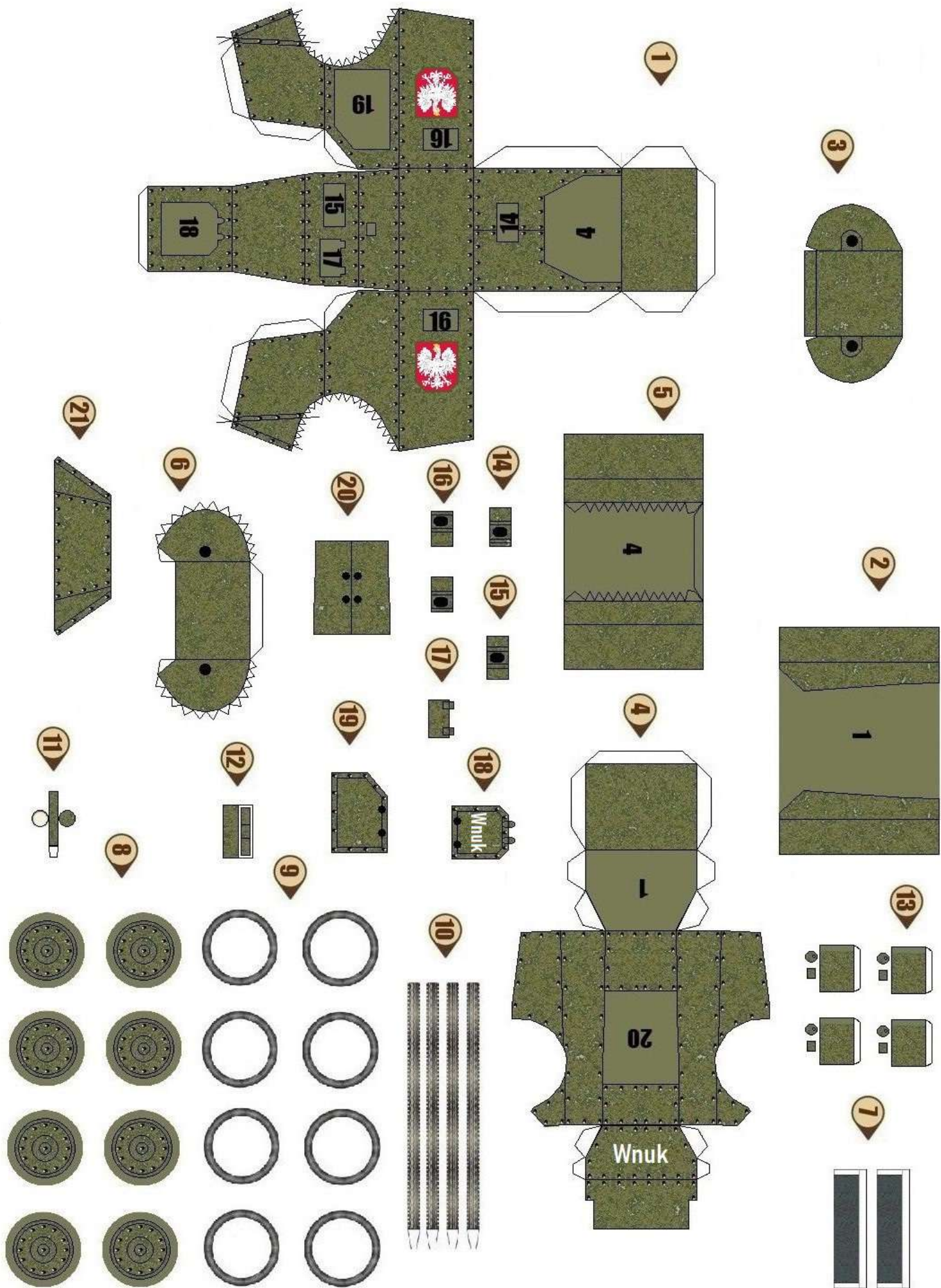

3. Панцирники Джеффері-Поплавко на Далекосхідному фронті війни в росії

3.1. ЧЕХОСЛОВАЦЬКИЙ КОРПУС



Влітку 1918 року один панцирник Джеффері-Поплавко з числа тих, що діяли на Східному фронті, був захоплений у червоних бійцями Чехословацького корпусу та, отримавши ім'я власне «Janošik», використовувався ними протягом 1918-1919 років.

Чехословацький корпус – добровольче військове формування, створене з вихідців із Чехії та Словаччини, що служили на території російської імперії, спочатку як частина російської армії під час Великої війни, а згодом як самостійна сила, яка відіграла важливу роль у революційних і громадянських процесах у росії. Його історія є яскравим прикладом взаємодії національних, геополітичних та військових чинників у добу глобального конфлікту та краху імперій.

Ідея створення чехословацьких добровольчих збройних сил з'явилася ще на початку Першої світової війни. Багато чехів та словаків вважали війну шансом здобути незалежність від Австро-Угорщини. У росії, як ворожій Австро-Угорщині державі, вже з 1914 року почали формуватися загони з чехословацьких військовополонених та емігрантів.

Особливу роль у створенні корпусу відіграли чеські політичні діячі у вигнанні – Томаш Масарик, Мілан Растислав Штефанік та Едвард Бенеш. Вони активно просували ідею чехословацької державності і шукали підтримки серед держав Антанти. Формування військових підрозділів чехів і словаків у росії стало важливим елементом цієї стратегії.

Перший чеський підрозділ у складі російської армії – «Чеська дружина» – було створено в серпні 1914 року. Вона взяла участь у боях під Галичем та на інших ділянках фронту. Після вдалих дій дружини почалося активніше формування

чехословацьких частин, особливо після початку масового полону солдатів-слов'ян, що служили в австро-угорській армії.

*Шиккування вояків
Чехословацького
легіону*

У 1916 році було створено Чехословацьку стрілецьку бригаду, що складалася з трьох полків. У 1917 році вона була розширена до

корпусу. До корпусу входили добровольці, в основному з-поміж військовополонених, а також емігрантів. До кінця 1917 року корпус нараховував близько 45 000 осіб.

Командування корпусу здійснювали російські офіцери, однак основні рішення ухвалювалися у співпраці з чехословацькою Національною радою, що базувалася в Парижі.

Чехословацький корпус активно брав участь у бойових діях на Східному фронті. Зокрема, він відзначився у битві під Зборовом (2 липня 1917 р.), де продемонстрував високу боєздатність та моральний дух. Ця битва мала важливе політичне значення: вона стала доказом того, що чехи й словаки не підтримують Австро-Угорщину і готові боротися за власну незалежність.

Після Жовтневої революції корпус опинився в складному становищі: російський фронт розсипався, централізоване командування було втрачено, і постало питання – що далі робити з цими військами.

Після захоплення влади більшовиками чехословацький корпус почав втрачати зв'язок із центральним керівництвом. З одного боку, корпус офіційно визнавав владу Ради народних комісарів і уклав угоду про евакуацію до Франції через Владивосток. З іншого – більшовики почали підозрювати чехів у змові з Антантою та контрреволюційними силами.

Напруга зростала, особливо на тлі демобілізації фронтів та роззброєння. Чехословаки не бажали роззброюватися, побоюючись розстрілів чи депортацій. Вони прагнули продовжити боротьбу з Німеччиною на Заході, однак потребували безпечного коридору через всю росію до Далекого Сходу.

У травні 1918 року, під час евакуації корпусу через Транссибірську магістраль, виникло збройне протистояння з більшовиками – так зване Чехословацьке



повстання. Воно почалося через спробу більшовиків роззброїти чехословацькі ешелони поблизу Челябінська.



*Вояки
Чехословацького
корпусу на
панцирному потязі
під час повстання в
Сибіру в 1918 році*

Корпус захопив ключові пункти Транссибу – Самару, Омськ, Новосибірськ, Іркутськ. Таким чином, на значній частині Сибіру встановилася влада

не більшовиків, а Чехословацького корпусу, який став своєрідною військовою хребтиною антибільшовицьких урядів: Комітету членів Установчих зборів (Комуч) у Самарі, уряду Колчака в Омську тощо.

У період 1918–1919 рр. чехословацький корпус де-факто контролював Сибірську залізницю й відігравав роль ключового чинника у громадянській війні в Росії. Він утримував порядок, забезпечував логістику, а іноді навіть виступав арбітром між ворогуючими сторонами.

Антанта активно підтримувала чехословацький корпус, розглядаючи його як союзника в боротьбі з більшовизмом. Через Владивосток до корпусу надходила військова допомога. Разом із корпусом діяли також французькі, британські, японські контингенти.

Однак стосунки між чехословаками і Білим рухом були неоднозначними. Чехи прагнули якомога швидше евакуюватися, не втягуючись у внутрішні розборки Росії, тоді як Білі сили сподівалися на активну участь корпусу у війні проти більшовиків. Зокрема, адмірал Колчак навіть намагався використати корпус як базу для своєї диктатури, але отримав стриманий опір.

Починаючи з 1919 року, чехословацький корпус поступово втрачає вплив: морально втомлений, він уже не бажає втручатися в російську громадянську війну. Після ліквідації уряду Колчака та падіння Омська корпус взяв участь у передачі Колчака місцевій владі – за що пізніше зазнав критики як «зрадник Білого руху».



Р. Гайда зі своєю охороною

З 1920 року почалася масштабна евакуація чехословацьких вояків через Владивосток. Близько 60 тисяч осіб повернулося до Європи морським шляхом. У Чехословаччині вони стали ядром нової армії.

Чехословацький корпус став не лише військовим феноменом, а й символом незалежницької боротьби чехів і словаків. Його бойовий шлях в Росії, Франції та Італії було активно використано в політичній пропаганді міжвоєнного часу.

Корпус сформував професійне ядро Збройних сил Чехословаччини у 1920-х роках. Багато старшин корпусу зайняли провідні посади в новій державі. На відміну від більшості добровольчих з'єднань Великої війни, чехословаки зберегли високий рівень дисципліни, бойового духу та організованості до кінця війни.

У російській історіографії ХХ ст. Чехословацький корпус часто зображувався як «інтервентська» сила, що діяла проти «народної революції». У совітських підручниках чехословаки були змальовані як «найманці Антанти», що допомагали «контрреволюції».

Однак сучасна історіографія вказує, що корпус діяв переважно у власних національних інтересах: евакуація на Захід, уникнення втрати кадрового складу та підтримка боротьби за незалежність Чехословаччини. Його тимчасовий союз із антибільшовицькими силами був радше вимушеним, ніж ідеологічним.

3.2. БІЛІЙ РУХ

У боях Громадянської війни кілька автопанцирників типу Джеффері-Поплавко (найімовірніше, два чи три) були захоплені військами Білого руху. Наприклад, у складі 3-го бронезагону 1-го бронедивізіону Добровольчої армії був панцирник Джеффері-Поплавко з ім'ям власним «Славный». Також відомо про панцирник Джеффері-Поплавко з ім'ям власним «Забияка».

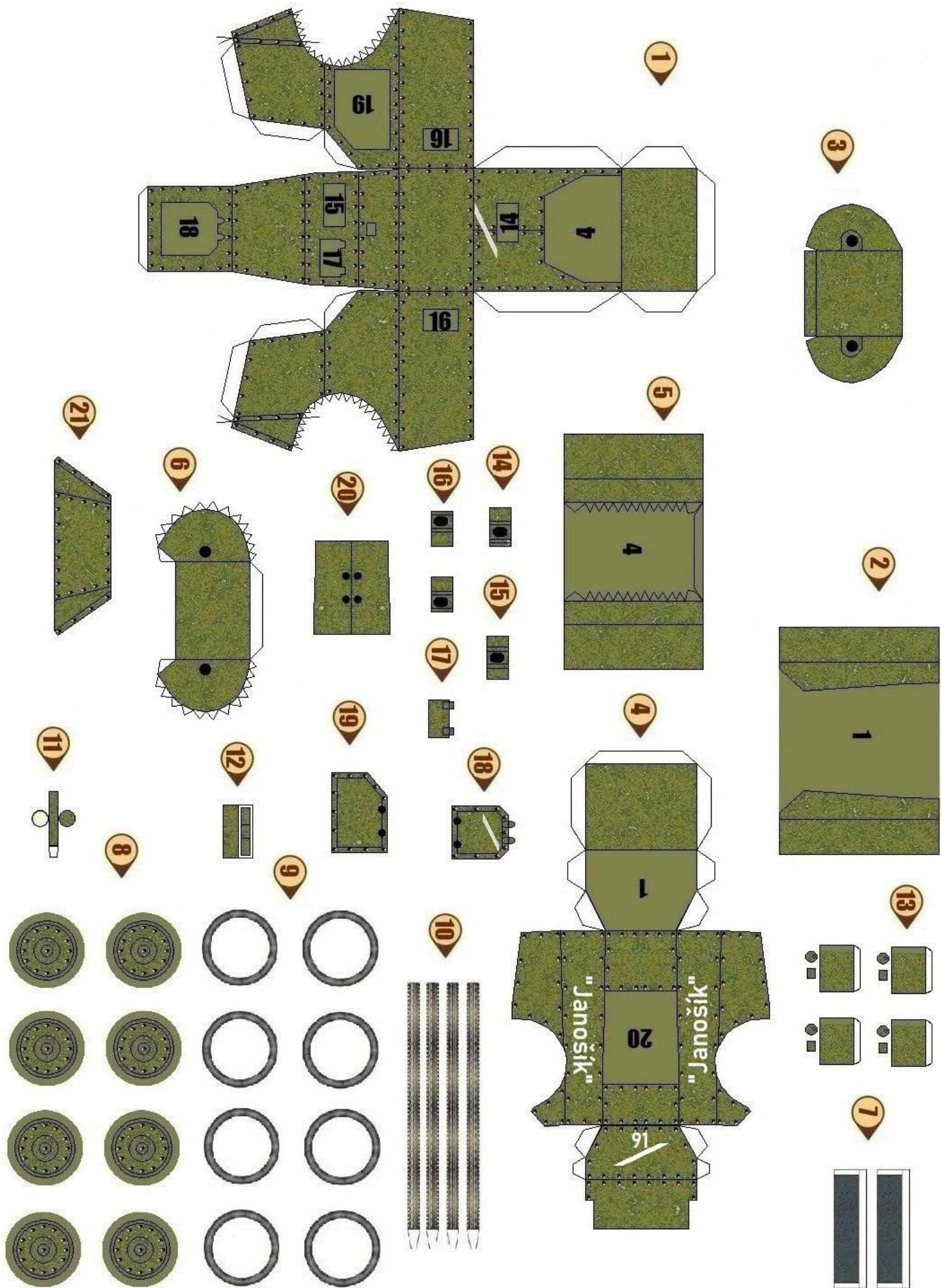



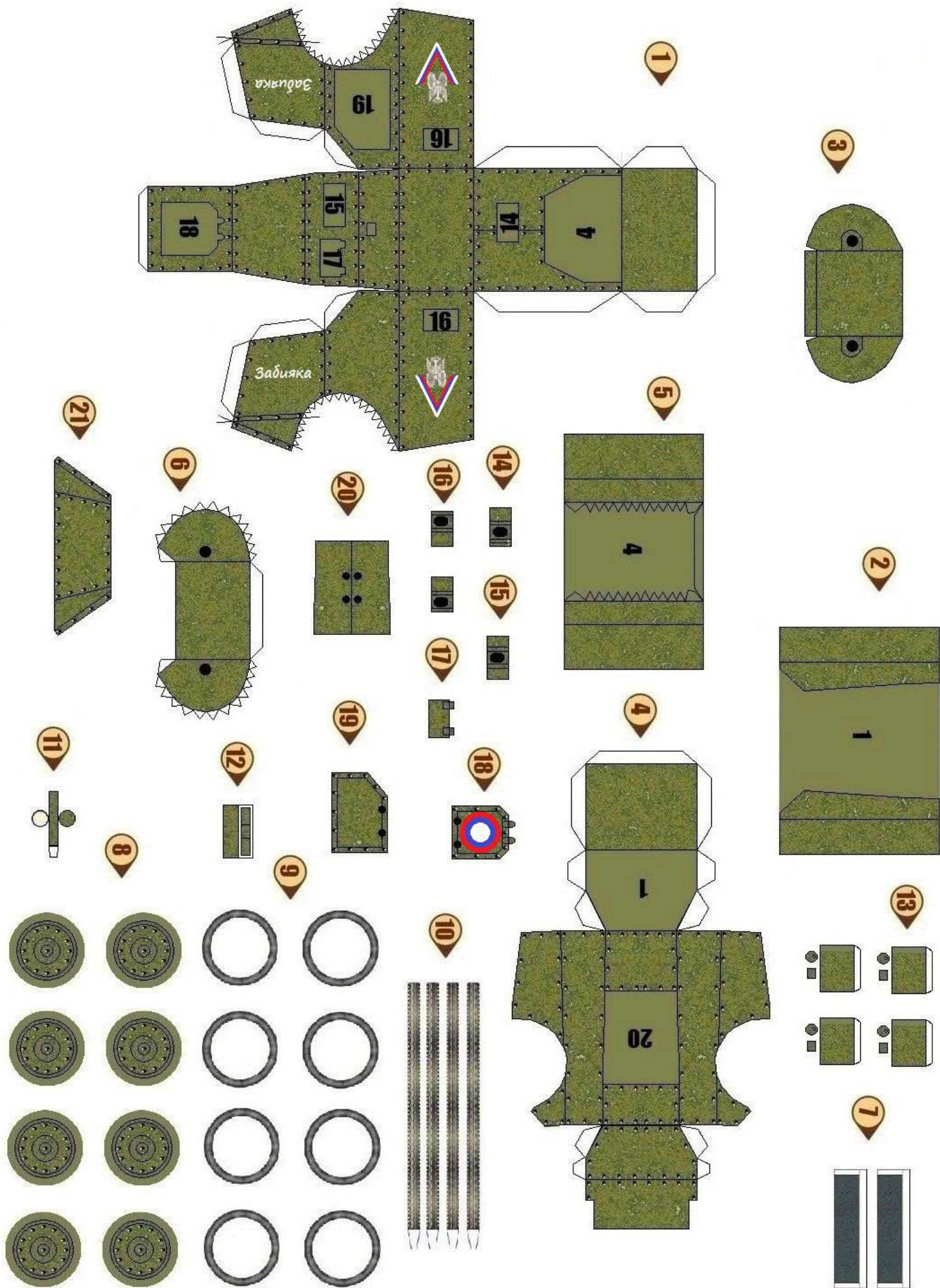

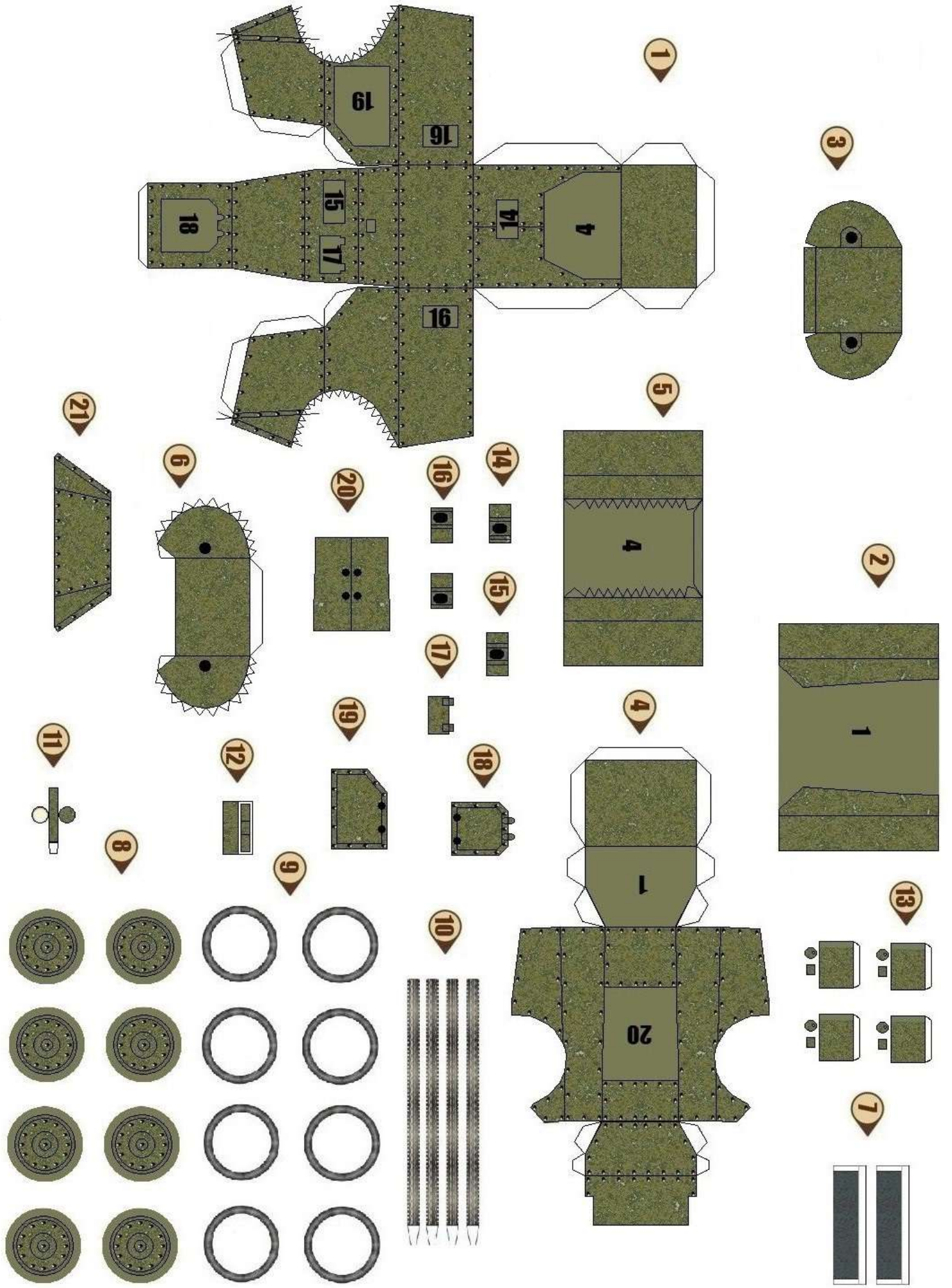

Corporal

Випуск 12

Масштаб 1:50

Designed by Лукашенко Станіслав

Не для продажу!
Not for sale!



Між двох вогнів.
Трагедія українського та
білоруського народів в Першій
совітсько-польській війні



Як українець перший
ІМР розробляв.
Історія проектування
панцирного авта
Джеффері-Поплавко



Новітні гусити.
Чехословацький легіон
на Східному фронті
Великої війни та на
Далекому Сході росії

Далі буде...